

МІНІСТЕРСТВО ОСВІТИ І НАУКИ УКРАЇНИ

**ФАХОВИЙ КОЛЕДЖ  
МІЖНАРОДНОГО ГУМАНІТАРНОГО УНІВЕРСИТЕТУ  
ЦИКЛОВА КОМІСІЯ ЗІ СПЕЦІАЛЬНОСТІ ДИЗАЙН**



«ДОПУСТИТИ ДО ЗАХИСТУ»  
Голова циклової комісії

**ПОЯСНЮВАЛЬНА ЗАПИСКА  
ДО ВИПУСКНОЇ КВАЛІФІКАЦІЙНОЇ РОБОТИ  
ФАХОВОГО МОЛОДШОГО БАКАЛАВРА**

**РОЗРОБКА МАКЕТУ КНИГИ Н. ГЕЙМАНА «КНИГА КЛАДОВИЩА»**

Виконала: \_\_\_\_\_ Авраменко Надія Олександрівна  
(підпис) 

Керівник: \_\_\_\_\_ Гончаров Василій Еміліанович  
(підпис) 

Рецензент: \_\_\_\_\_ Смельова Анна Петрівна  
(підпис) 

Одеса-2024

## ЗМІСТ

<b>ВСТУП</b> .....	2
<b>РОЗДІЛ I. Історико-теоретичні аспекти</b>	
1.1 Історія книг.....	3
1.2 Роль книжки в житті людини.....	6
1.3 Як з'явилась галузь поліграфії.....	7
1.4 Які існують види друку.....	9
1.5 Класифікація книги.....	12
1.6 Ситуація на книжковому ринку України.....	14
1.7 Будова книги.....	15
<b>РОЗДІЛ II. Практична частина</b>	
2.1 Розбір аналогів.....	20
2.2 Процес створення макету книги.....	24
<b>ВИСНОВКИ</b> .....	29
<b>СПИСОК ВИКОРИСТАНИХ ДЖЕРЕЛ</b> .....	30
<b>ДОДАТКИ</b> .....	33

## ВСТУП

**Актуальність.** Книги протягом усієї історії супроводжували людство в найрізноманітніших формах – від глиняних табличок до єгипетського папірусу, частіше за все будучи предметом розкіші, який не доступний всім людям. Втім, на сьогоднішній день через розвинутий книжковий ринок книжка стала доступнішою для загальної аудиторії, суттєво впливаючи на масову культуру. Книговиданича галузь пережила масову популяризацію мобільних гаджетів і все ще залишається актуальною. Кожного року об'єм друкованої книжкової продукції збільшується, звідси й з'являється необхідність у створенні унікального книжкового дизайну.

На сьогоднішній день ми живемо в епоху візуальної культури – культури, де графічна частина сприймається краще за текстову. Правильно та гармонійно оформлений дизайн завжди приковує погляди, викликає емоції та бажання мати таку красиву річ при собі. І художнє оформлення книги не стало виключенням : книжковий ринок переповнений найрізноманітнішими обкладинками, ілюстраціями та шрифтами. Все це способи візуальної комунікації з потенційним покупцем. Дизайн видання є синтезом маркетингу, психології, креативу, журналістики й власне дизайну. Саме композиція як сукупність дизайнерських і текстових елементів, розташованих за правилами дизайну, формує змістову й візуальну цілісність книги.

**Об'єкт:** книжкова графіка

**Предмет:** макет книги

**Мета** – створити привабливий образ книги для маленьких читачів. Більш того, найголовніша мета дизайну – це практичність. Продукт повинен сприйматися легко та швидко, особливо коли мова йдеться про дітей середнього шкільного віку. Дитяча книга має бути яскрава та цікава, щоб викликати емоції у пізнаючих світ підлітків.

**Методи:** аналіз спеціалізованої літератури, пошук і аналіз аналогів.

В процесі створення макету книги використовувалися такі програми, як Adobe Photoshop, Adobe Illustrator та Krita.

Процес створення дипломної роботи було розподілено на наступні **завдання:**

- Аналіз існуючих аналогів
- Створення власних ескізів та модульної сітки для книги
- Формування стилю книги
- Конструювання внутрішніх елементів книжкового блоку книги
- Розмальовка ілюстрацій
- Верстка тексту та самої книги

## РОЗДІЛ I. Історико-теоретичні аспекти

### 1.1 Історія книг

Шлях появи книги почався як мінімум 6 тисяч років тому. В першу чергу їх створили для передання знань іншим людям.

Первісні книги мали вигляд малюнків на кам'яних стінах, згодом спростивши ці малюнки до рисок. Вважається, що саме так з'явилися перші літери. З часом малюнки на скелях перетворилися на рукописні глиняні таблички.

Наступним етапом еволюції книг став папірус. У стародавньому Єгипті книги писали на папірусі.

Папірус — болотна рослина зі стовбуром заввишки 4—5 метрів. Його стебло нарізали тонкими смужками, які розташовують так, щоб край однієї смужки перекривав іншу. Склеюючи краї, другий шар тонких смужок так само прикріплювали перпендикулярно до першого шару.

Потім ці смужки пресували та просушували.

Папірус потрапив до Європи ще до нашої ери.

До того, як з'явилися перші друковані видання, книги писалися та малювалися вручну. Дивлячись на них сьогодні вони можуть здатися справжнім витвором мистецтва.

У той час спершу потрібно було створити оригінал – перший рукопис, зя кого потім копіювали всі наступні тиражи.

Так в середні віки виникли майстерні письма книг - їх називали скрипторії.

Робота в цих майстернях розподілялися на чотири ролі :

- Роль копірувальника. Вони мали справу з масовим виробництвом і з кореспонденцією

- Коректори по суті перевіряли та порівнювали закінчену книгу з рукописом, тобто з оригіналом
- Каліграфи займались виробництвом важливих книг
- Роль рубрикатора – їхньою задачею було малювати великі абзацні літери (титли). Також деякі рубрикатори були ще й ілюмінаторами - вони малювали ілюстрації.

Техніка друку відтисками, яка називається типографія, створив Йоганн Гутенберг у XV ст..Відкриття Гутенберга складаються з кількох винаходів.

Гутенберг розробив спосіб мати багато однакових металевих літер. В процесі його навички різьблення та ювелірного мистецтва сталися у нагоді. Вчені вважають найважливішим відкриттям Гутенберга те, як він перекладав букви за допомогою інструментів перекладу слів. Гутенберг винайшов спосіб зібрати та поєднати серію макетів із серії окремих літер. Цей інструмент має вигляд довгої коробки з відкритим зверху пеналом.

Він також знайшов спосіб прикріплювати окремі макети до сторінок, щоб вони не розпадалися. Гутенберг також брав участь у відкритті нових композицій для чорнил для високого друку, які добре прилипають до друкарських форм, залишають різкий відбиток, не легко розмазуються та швидко висихають. Цей спосіб на сьогоднішній день є актуальним.

Кілька примірників знаменитої Біблії Гутенберга все ще існують. вона дуже красива Ця книга має особливість. У надрукованому вигляді виглядає так, ніби написано від руки. У процесі друку створювався лише текст.

Оформлення книги складалося із заголовків та узорів, котрі малювалися від руки золотою та червоною фарбами.

Втім перша Біблія Гутенберга була надрукована на пергаменті, внаслідок чого була надзвичайно дорогою. А така висока ціна завадила б розвитку книгодрукування, тому пізніше було прийняте рішення друкувати на папері.



Рис. 1. Фотографія оформлення Біблія Гувера.

У пізньому Середньовіччі кожне велике європейське місто мало публічну бібліотеку, і книги можна було тимчасово забрати додому. Інші

більш цінні екземпляри були прикріплені до столів і книжкових полиць залізними ланцюгами, щоб запобігти крадіжці. Цей метод використовувався до XVIII століття, а книги, закріплені таким чином, називалися **Libri Catenati**.

Майже скрізь були книжкові продавці та місцева організація переписувачів, які намагалися порадувати не лише заможних людей, а й міщан молитвениками та повчальними книгами. Середньовічні люди читали частіше, ніж зазвичай вважають.

## 1.2 Роль книжки у житті людини

Читання завжди буде актуальним.

Коли винайшли телевізор – всі пророкували кінець епохи читання книг. Але навіть попри масового захоплення новим винаходом, яке щосекунди змінювало картинку на екрані – книги залишилися актуальними.

Деякі вчені вважають, що сучасна людина читає більше, ніж будь-яке попереднє покоління разом узяті. Хоча це стосується переважно незліченних повідомлень та стрічки новин, але в цьому списку знайдеться місце і для книг.

Думаю для кожної людини читання є чимось своєрідною формою релаксацією, що знижує рівень стресу та підвищує настрій у скрутні часи.

Втім поглянемо на читання з наукової точки зору :

Французькі вчені довели, що читання стимулює мозок таким чином, ніби ми особисто пережили цей досвід. Це відбувається завдяки стимуляції моторної кори, рухову частину мозку.

Також завдяки книжкам через пережитий досвід у читаючої людини здатна розвиватися емпатія : література дійсно допомагає пізнавати один одного.

Як писав професор когнітивної психології університету Торонто Кіт Оатлі : « Якщо ви читаєте про генетику – ви щось дізнаєтесь про гени. Якщо ж ви читаєте художню літературу – ви вивчаєте не тільки інших людей, але і самого себе »

Це ще один спосіб розвинути соціальні навички людини.

Читаючи книги – ми таким чином тренуємо наш мозок. Регулярне читання розвиває нашу праву півкулю мозку, в тому числі вмикаючи нашу уяву, стимулює розумову діяльність людини, покращує пам'ять і підвищує творчий потенціал. Книжка може надихнути на створення проєктів, ідей або отримання будь-якого іншого цінного досвіду.

Потрапляючи в незнайому ситуацію і знайомлячись з різними героями, які з'являються на сторінках книг, людина може розширити діапазон своєї точки зору і краще зрозуміти інших людей.

Книги можуть впливати на моральні цінності, особливо якщо мова йде про дітей.

У підсумку можна сказати, що книги – це в першу чергу досвід, і вже потім художній твір або відпочинок.

### **1.3 Як з'явилась галузь поліграфії**

Поліграфічна промисловість пройшла складаний і багатовіковий шлях розвитку. Перша поява поліграфічної техніки розпочалася з переходу рукописних текстів на друковані.

Прийнято вважати, що перше книгодрукування з'явилося у VI ст. в Китаї і Кореї, де друкарські форми виготовляли з дерев'яних дощок з нанесеними на них літерами та малюнками.

Щоб отримати типографський відбиток, наносили чорнило на форму, пізніше форму накривали папером. Наступним етапом було протирання палочкою створюючи тиск, і таким чином фарба переходила на папір зберігаючи відбиток.

Цей метод називається ксилографією, а його творцем вважається Бі Шень.

Ксилографію винайшли у VI ст., а вже у IX ст. вона набула широкого розповсюдження. Навіть на сьогоднішній день застосовують ксилографію

для друку ілюстративних матеріалів. Це пов'язано з появою у XVIII ст. так торцевої ксилографії – нового типу, досконалішого від гравюри на дереві.

І хоча на вирізання ілюстрацій і тексту на дереві витрачалося багато часу, однак це компенсувало друкування, оскільки з однієї дошки можна було отримати не один десяток відбитків.

В XV. ст. в Європі винайшли спосіб виготовлення форми рухомими літерами, з яких пізніше друкували тиражи. Завдячують цьому звичайно Йоганну Гутенбергу, який у 1450 році надрукував перший тираж 42-рядкової Біблії латинською мовою.

Йоганн придумав, як отримати ідентичні відбитки необхідної кількості для тексту з форми, складеної з «рухомих» взаємозамінних літер, букв і пробільних елементів.



Рис. 2. Станок Йоганна Гутенберга.

В Україні за відкриту еру друкування завдячують Івану Федорову і Петро Мстиславцю, коли вони 1 березня 1564 року самостійно виготовили все устаткування для набирання та друкування тексту і розробили оригінальну технологію друку книг.

Прибувши до Львова Іван Федоров надрукував у своїй друкарні окрім «Апостола» видав перший східнослов'янський «Буквар» . В тому ж місці був надрукований перший вітчизняний підручник.

При друкуванні Іван Федоров застосовував оригінальний спосіб друку двома фарбами, який на той момент ще не був відомий Європі.

Технічна революція XIX століття не пройшла повз поліграфію, яка відтепер перетворюється на поліграфічну галузь.

Зростають кількість тиражу книг, журналів і газет, у той же час відкриваються нові типографії.

З'являються більш досконалі технології виготовлення друкарських форм, а ручну ілюстрацію замінює фотографія.

1886 рік викарбувався в історії друкарства як день винайдення машини «лінотип», а через рік з'явилася її старша сестра – машина «монотип», що значно підвищило продуктивність друкарства.

У XIX ст. з'являється стереотипія, а з нею і машини високого друку.

На початку XX ст. розвивається плоского офсетний друк.

Прогрес не стоїть на місці, і на сьогоднішній день комп'ютерні технології взяли на себе головну роль у світі поліграфії.

Сучасні технології створення книговидавничої продукції є максимально інтегрованими в інноваційний простір та покликані створювати якісну книгу, яка є оптимальним комбінуванням важливого, ретельного опрацьованого вербального й передового візуального контенту. [4]

## 1.4 Види друку

Загалом можна виділити 3 основні види друку :

- високий друк ;
- плоский офсетний друк;
- глибокий друк.

**Високий друк** — це вид друку, при якому друковані елементи розміщуються вище, ніж відстань між ними. Елементи друку (текст і зображення) розташовані на кілька міліметрів вище за пробільні.

На них накочується фарба. Оскільки друкарські елементи вищі за пробільні, то на останніх фарба не потрапляє.

У високому друку використовуються густі фарби, які наносяться тільки на рельєфні ділянки форми, тому відбиток виходить дуже чітким, точним і насиченим. Якщо роздивитися це за допомогою збільшувального скла, можна побачити, що чорнило трохи потемніло по краях друкованих елементів, зробивши краї більш чіткими.

Основна перевага цього методу полягає в тому, що якість відтворення зображення стабільна протягом усього тиражу. Причиною цього є відсутність нестабільних процесів, таких як зволоження друкарського паперу в офсетному друку.

Близько 30 років тому високий друк був найпоширенішим типом друку: наприклад, понад 90% книг друкувалося за допомогою високого друку.

**Плоский (офсетний) друк.** Цей тип технології передбачає передачу фарби з друкарської форми на поверхню через проміжні циліндри – так звані офсетні вали.

Він відбувається наступним чином:

1. Зображення наноситься на фоточутливий шар металевої друкованої форми,
2. Вал з формою переносить його на гумовий офсетний вал;

3. Зображення з офсетного вала переноситься на папір або іншу поверхню.



Рис. 3. Приблизна конструкція офсетного друку.

Елементи друку вбирають чорнило та відштовхують воду, тоді як пробільні елементи навпаки - притягують воду та відштовхують чорнило. Зображення на друкованій формі робиться прямим

Офсетний друк є лідером у виробництві друкованої продукції. Його частка у світовому виробництві становить 88 % проти 12 % для глибокого друку.

Використовується для друку великих обсягів 500 копій або більше.

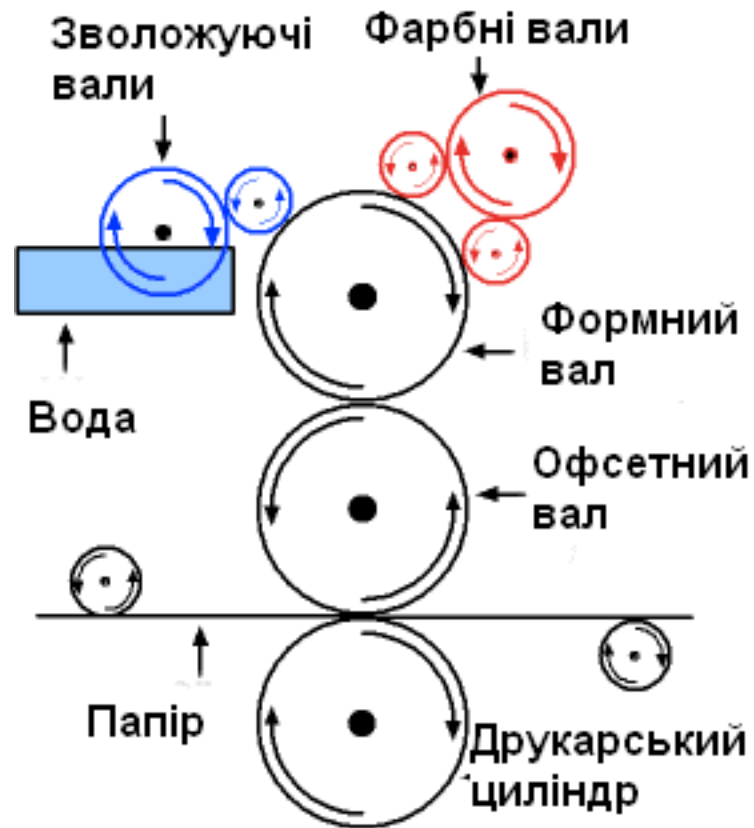
**Глибокий друк.** Глибокий друк використовує друкарську форму для перенесення фарби на папір. Друковані елементи знаходяться в заглибленнях, у той час як пробільні елементи – ні.

Процес друку починається з нанесення надмірної кількості, що обертається.

Потім спеціальний ніж (ракелем) ковзає поверхнею пробільних елементів форми, повністю видаляючи чорнило з пробільних елементів, і вже після цього видаляє надлишки чорнила з друкуючого елемента.

Таким чином, фарба залишається тільки в осередках.

Різна глибина друкувальних елементів на друкованому матеріалі може змінюватися в залежності від насиченості світлотіней зображення. Тому глибокий друк дозволяє отримати на відбитку шари фарби різної товщини й створити найтонші градації та переходи тонів.

Незалежно від способу виготовлення друкованих форм, для штрихового зображення та тексту площа кожної окремих растрових осередків однакова.

Характеризується вираженням півтонів шляхом зміни товщини шарів фарби.

Процес друку дуже простий, а висока частота забезпечує ідеальну видимість усіх переходів кольорів на надрукованому зображенні. Це також досягається рідкою фарбою, якою заливаються перемички між елементами растру.

Глибокий друк вважається одним з найшвидших, особливо якщо друкований тираж великий.

За допомогою глибокого друку виготовляється широкий асортимент продукції: від журналів, газетних вкладишів і каталогів до скатертин, шпалер, складних коробок і гнучкої упаковки.



Рис. 4. Глибокий друк.

1 – друкарська форма, 2 – друкарські елементи, 3 – пробільні елементи, 4 – фарбовий валик, 5 – ракульний ніж, 6 – зволожувальний валик, 7 – фарба, 8 – папір.

### 1.5 Класифікація книг

Друковані видання класифікують за такими ознаками, як оформлення видання, призначення, обсяг, структура, періодичність, композиція тексту, символіка інформації, тип обкладинки.

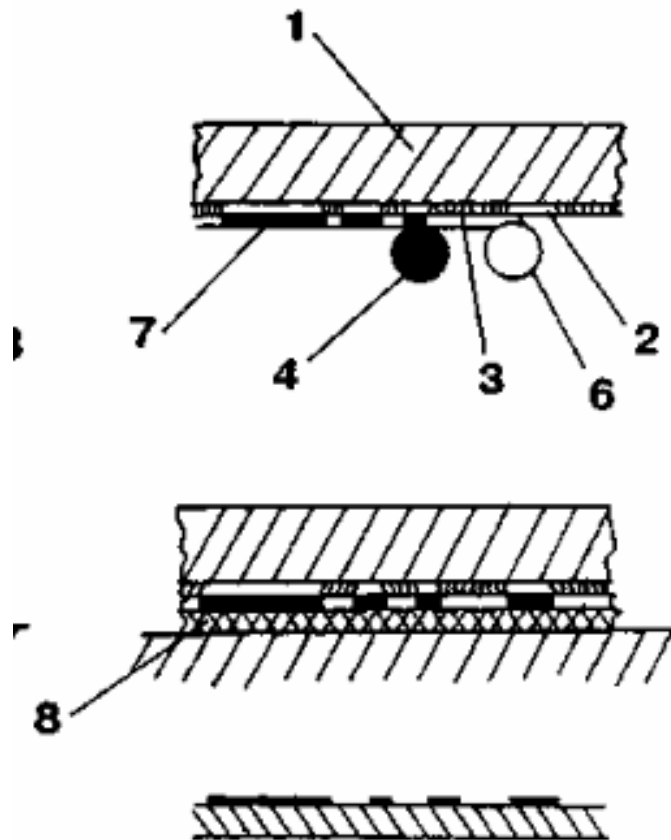
Основною функцією класифікації є визначення публікації. Залежно від призначення всі друковані видання діляться на 13 груп:

- 1.Офіційне видання.
- 2.Наукове видання.
- 3.Науково-популярне видання.
- 4.Науково-виробниче видання.

5. Виробничо-практичне видання.
6. Нормативне виробничо-практичне видання.
7. Виробничо-практичне видання для аматорів.
8. Навчальне видання.
9. Громадсько-політичне видання.
10. Довідкове видання.
11. Видання для організації дозвілля.
12. Рекламне видання.
13. Літературно-художнє видання.

Абсолютно всі літературні твори можна віднести до одного з трьох родів: епосу, лірики та драми. Спорідненим жанром є ліро-етичний твір, у якому поєднуються перші два: епос і лірика. Вперше такий розподіл застосував Арістотель у «Поетиці»

- **Епос.** Назва цього літературного жанру походить від слова «повість». Він включає історії, що зображують події минулого, і різні зображення. Розповідь ведеться рівно, і читач може судити про головного героя на основі його вчинків.

**Лірика.** Ліричні твори описують його події у формі поезії. Таким чином до читача доносяться думки, почуття, переживання героїв. Ліричні твори підкреслюють емоційність, інколи містять елементи опису та розповіді. Цей літературний жанр насичений усіма образотворчими засобами для створення поетичного сприйняття дійсності. Лірика загалом поділяється на чотири типи. Темою визначено пейзажну, інтимну, філософську, громадянську лірику. До ліричних жанрів належать романси, гімни, оди, елегії, епіграми, послання.

- **Драма.** Драматичний твір виражає події сьогодення і призначений для театралізованого показу. Головною рушійною силою в такій роботі є гострий конфлікт. Як правило, використовуються тексти прозового стилю. До драматичних жанрів належать комедія, трагедія та однойменна

драма. Проте в літературі існують і суміжні жанри — трагедія, екстравагантна драма, історична драма.

З часом жанрова система розвивалася, ускладнювалася, а подекуди і змінювалася. Наприклад, чітка структура жанру, розроблена літературними критиками в класичний період, значно змінилася його наступниками в епоху романтизму.

## **1.6 Ситуація на книжковому ринку**

Книжкова продукція є фактором гуманітарної безпеки кожної країни, від неї залежить розвиток усієї культури суспільства. Попри всі негаразди український книжковий ринок розвивається і досі, а це дозволяє зробити висновок, що книжкова продукція зростає рівномірно попиту аудиторії.

Книжковий ринок в Україні почав розвиватися ще на початку періоду Незалежності : почало більше з'являтися якісних українських книжок. Це водночас пов'язано з попитом українців на українське. До того ж, 77% усіх продажів належать саме друкованим виданням.

Не дивлячись на активний зріст електронного формату книг паперові книги все ще користуються високою популярністю. Все ж таки, електронні книги ніколи не зможуть повністю замінити матеріальні паперові.

За словами видавця Олександра Красовицького, 2023 року обсяги книговидання в Україні зросли до близько 21 мільйона примірників. Красовицький оцінив український книжковий ринок у 2024 році у 80-85 мільйонів євро в роздрібних цінах.

В Україні сформувався список видавництв, чия продукція користується попитом, а їхня частка становить приблизно з 80%

Зростання книжкового ринку напряму пов'язано зі збільшенням кількості нових відкритих книгарень. У 2023 році було відкрито близько 50 нових книжкових магазинів, з яких 22 нових відкрила мережа «Книгарня Є», а 8 магазинів належать «КСД», що доказує, як український книжковий ринок

незважаючи на умови демонструє гнучкість та стійкість, реагуючи на вимоги часу і набуваючи нових форм. Книги як культурне середовище продовжують залишатися невід'ємною частиною суспільного життя.

### **1.7 Основні елементи книги**

Сучасна книга, продукт друкарської продукції і твір мистецтва, складається із зовнішніх і внутрішніх елементів. «Зовнішні» елементи книги відносяться до книжкового блоку, який захищає від зовнішнього впливу та пошкоджень. Кожне друковане видання складається з скріпленого блоку аркушів та палітурки. Буквально фундамент для книжкового видання.

Книга складається з наступних елементів :

1. книжковий блок (складається з пронумерованих зошитів, які так чи інакше пов'язані між собою)
2. обкладинка
3. палітурка
4. суперобкладинка
5. форзац
6. каптал
7. корінець
8. закладка
9. футляр
10. манжет

Конструкція книжкового блоку складається з окремих зшитих у корінці аркушів. Формат майбутньої книги прийнято визначати за державними стандартами. Також використовують папір у форматі, встановлений Міжнародною організацією зі стандартизації (ISO).

Загалом прийнято розрізняти 5 видів книжкових блоків :

1. До першої групи належать спосіб конструювання блока шиттям дротом та загином скоб усередину при вкладанні. Загалом такий спосіб використовують для примірника обсягом не менше 60-ти сторінок.



Рис. 5. Будова книги.

Книга: Б – книжковий блок; К – палітурна кришка; 1 – книжкові зошити; 2 – форзац; 3 – рубчик корінця; 4 – каптал; 5 – паперова смужка або марля; 6 – закладка-ляссе; 7 – картонна боковинка; 8 – палітурний матеріал; 9 – підстава (шпація) корінця; 10 – кант

2. Друга група вирізняється використанням форзаца при зашитті нитками та заклеюванням корінця книжкового блока.

3. Третій спосіб характеризується приклеюваним форзаца, аркуші прошиваються нитками, а корінець у процесі закруглюється. Корінець блока зазвичай заклеюють стрічкою. Має каптал. Використовується переважно для примірників, обсяг сторінок яких сягає понад 160.

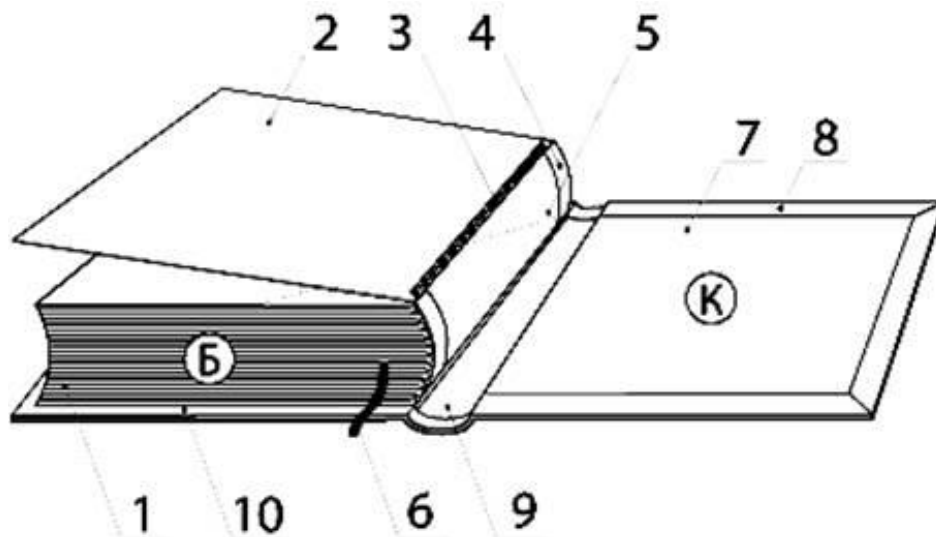
4. При використанні 4-го способу приклеюють форзац, сторінки прошивають нитками, обов'язково присутній каптал, а заклеюку корінця блока здійснюють завдяки паперовій трічці чи марлі.

5. В останньому способі при комплектуванні книжкового блока використовується пришивний форзац, сторінки теж прошиваються нитками. Заклейка корінця блока теж застосовує паперову стрічку або марлю.

Термін «Книжковий блок» дають для майже доробленого примірника книги. Після склеювання або зшивання пронумерованих аркушів наступним кроком при створенні образу вже звичної нам книги буде з'єднання книжкового блоку з обкладинкою книги та палітуркою. Коли аркуш вже надрукований, його згортають. Цей процес називається фальцювання, під час якого створюється книжковий блок.

Палітурка є основною частиною зовнішнього елемента книги, яка з'єднана з книжковим блоком за допомогою двох форзаців. Існують також багато різновидів книжкових палітурок, які розрізняють за будовою та оформленням.

Форзац – внутрішній елемент книги, який хоча і слугує переважно з'єднувальним елементом для палітурки та книжкового блоку, також може виступати як художнім елементом. Абсолютно в кожному виданні є два вида форзаца : це передній форзац та нахзац. Найміцнішим форзацом вважається прошивний з тканинним фальчиком – його складність виготовлення компенсується витривалістю.

Каптал підвищує міцність книги – його клеють на обидві кінця корінця, тим самим водночас і зміцнюючи книжковий блок і скріплює блок аркушів.

Обкладинка книги – зовнішній елемент, покриття, що скріплюється з книжковим блоком без форзаців. Складається з чотирьох аркушів, скріплюючи сторінки та оберігає її від зовнішнього негативного впливу. Частіше за все обкладинку використовують для багатотисячного тиражу книг. Великий обсяг книги дорівнює міцності папіру. Оздоблення обкладинки книги може бути здійснене сріблом або ж золотою фольгою, додаючи об'єму зображення. Як у випадку з книжковими блоками, обкладинку теж розрізняють за видами : тверда та м'яка. Обкладинка

довільно поширений вибір серед книжкової продукції, її частка складає близько 70 % серед усіх друкованих книг

Окрім звичайної обкладинки також застосовують сперобкладинку (Іл.6). Це додатковий елемент, що прикриває обкладинку або палітурку без прямого з'єднання з нею. Зазвичай суперобкладинку закріплюють за допомогою широких закотів, що загнуті всередині книги. Її використовують переважно при надрукуванні наукових, літературо-художніх та подарункових виданнях.

Слугує як естетичним елементом, так і захисним. Також зберігаючи функцію виконує футляр для книги, який виробляють за пластикового чи картонного матеріалу. Використовується для особливо важливих видань : енциклопедій та монографій.

Закладка або ж ляссе теж часто виступає в якості внутрішнього елемента книги, служить позначкою для місця на якому востаннє зупинився читач.



Рис. 6. Суперобкладинка

В додаткових та ексклюзивних елементах іноді використовують книжкові замочки як частину художнього оформлення книги, надаючи їй більш фантастичного вигляду. Ними також зручно закривати сторінки книги.

Внутрішні елементи книги складаються з тексту та ілюстрації. Головноутворюючим елементом вважається, звичайно, текст.

Титульний лист – перший аркуш у книжковому блоці. Його мета – це повідомити читача про назву твору, її автора а також в якому видавництві була видана. За титульним листемможу слідувати фронтиспіс – аркуш, на якому може бути розміщений портрет автора ( Іл. 7). Раніше у старих виданнях це було єдиною ілюстрацією на всю книгу. Використовували його на початку класицизму та під кінець модерну. Фронтиспіс виконували технікою чорнил або гравюр. Нерідко намальовані портрети прикрашали рамочкою та іншими графічними елементами.

Шмуцтитул – окрема сторінка, на якій розміщується назва розділу або частини. Може бути декоративною складовою книги. Кожен рядок тексту починається зі спускової смуг. Він може бути оформлений буквицею або іншими елементами декору.

Сьогодні на українському ринку найбільш поширеним матеріалом для виготовлення друківаних дитячих книг залишається папір та картон. [4]



Рис. 7. Фронтиспіс

## РОЗДІЛ II. Практична частина

### 2.1 Розбір аналогів

У процесі створення дипломного проекту я надихалася стилістикою характерною для неймовірних дитячих ілюстрацій авторки Kate Pellerin.



Рис. 8. Одна з багатьох чудових ілюстрацій Кейт Пеллерін.

Для її стилю характерні м'які круглі форми, що створюють округлі силуети персонажів та предметів. Об'єктів, які мають загострені кути або форми майже не використовується. Кольорова гамма її ілюстрацій переважно світла, з холодними тінями на суб'єктах, хоча вона також вдало поєднує холодні та теплі кольори у своїх роботах, як це можна побачити на Іл. 9. Передній план ілюстрації теплий, а задній – зображений у холодній гаммі, таким чином авторка майстерно привертає нашу увагу до головного персонажа в композиції – це хлопчик та дерево за яким він ховається.

Формат її ілюстрацій може займати всю сторінку або навіть цілий розворот, що у свою чергу забезпечує краще сприйняття картинки та сприяє її повному зануренню у тему. Для оформлення дитячих книг характерні великі розміри ілюстрацій. Вважається, що чим більше яскравих та гармонійно-композиційно оформлених ілюструвань у дитячій книзі, тим більше вона сподобається маленькому читачеві.



Рис. 9. Tilly in the woods

Тепла кольорова гама при ілюструванні може створювати казкову атмосферу, втім для оформлення власних ілюстрацій при створенні макету книги використовувалась переважно холодна гамма, як на обкладинці книги «Маленькі простори» авторства Кетрін Арден.



Рис. 10. Обкладинка книги «Маленькі простори» К. Арден

Оскільки сам сюжет книжки містить елементи містики, кольорова палітра для обкладинки складається переважно з темних холодних відтінків, яка викликає відчуття таємничості та в якомусь сенсі казковості. Навіть теплі елементи такі як жовтий автобус зображені в такій трохи приглушеній гамі. З дизайнерської точки зору це дійсно вдало підібрана кольорова палітра.

Головний композиційний центр – жовтий автобус, який виділили завдяки протилежних на колі Іттена кольорів.

Під час розробки власних ескізів також було звернено увагу на оригінальне друковане видання, яке було опубліковано ще в далекому 2008-му році. Через те, що всі люстрації у книзі були виконані технікою чорнила, вони були чорно-білими. І хоча таке ілюстрування дає місце фантазії для власного додумування кольорів, воно також має драматичний ефект. При використанні такої техніки не варто забувати про площини та світло-тінь для найкращого ефекту. На Іл. 11 ми можемо побачити взаємодію між маленьким головним героєм Овенсом та його другом і опікуном Сайласом. В книзі їхній дружбі приділяється особлива увага, оскільки опікун дуже важливий для сюжету. Його зобразили як літнього чоловіка у пальто. Ми можемо помітити, що на ілюстрації головні герої зображені під таким кутом, що їхніх лиць не видно, тож ця інтерпретація залишається нашої уяві.

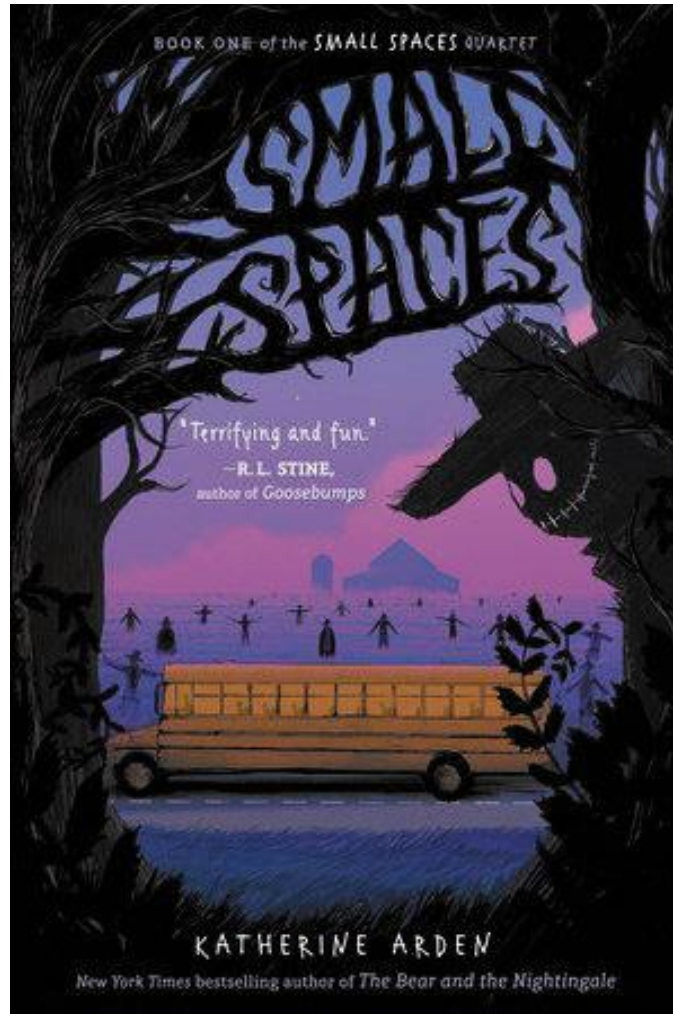
Ілюстратор добавив дуже багато деталей у своє творіння: ми навіть можемо розгледіти камінці на доріжці. Полутона й тіні різко контрастують з білим, справляючи сильне враження.



Рис. 11. Сайлас і маенький Овенс

## 2.2 Процес створення макету книги

Весь процес створення макету книги можна розділити на декілька етапів, перший з яких це конкретне визначення ідеї, після чого слідує формування книжкового стилю. Однак перед цим обов'язковим завданням є ознайомлення зі змістом книги задля розуміння сюжету та жанру. Кожен окремий елемент має доповнювати загальну картину – це і є стилем книги.

Перш за все після ретельного відбору можливих варіантів був обраний формат книги – А5.

Наступним кроком в оформленні стилю книги є підбір шрифтів. Головними критеріями для правильного підбору є сприяння читанню людським оком та відповідати змісту інформації. Грамотно підібраний шрифт впливає як на візуальну складову так і на сприйняття тексту. Для основних текстів рекомендуються використовувати класичні шрифти з засічками, а не декоративні, інакше текст може погано читатися.

Саме тому вибір і впав на класичний шрифт з засічками під назвою **Century Schoolbook**. Він трохи схожий зі шрифтом New Times Romanian, тож ним оформлено загальний блок тексту що містить сюжет, нумерацію сторінок та розділів. Назву заголовків кожного окремого розділу було вирішено оформити іншим шрифтом – **v\_CCPulp Fiction**. Цей шрифт виглядає наче рукописний, теж має засічки і навіть трохи схожий на дитячий.

Додаткові текстові вставки у вигляді віршів, пісень та різноманітних написів, що допомагає відрізнити текстовий блок від додаткового.

Створення макету "Книга кладовища" Н. Геймана почалася з конструювання "фундаменту" книги - модульної сітки. При розробці враховувалися розміри шрифту (кегель) та формати майбутніх ілюстрацій, які займають або всю сторінку або принаймі її 2/3. Такі великі формати зумовлені малим розміром макету книги – формат і так малий, тож графічна складова повинна бути такого розміру аби її могли сприймати.

На Іл. 11 приведений приклад одного з розроблених розворотів книги – на ньому зображено розташування ілюстрації та загальної текстової частини стосовно модульної сітки. Модульна сітка ділиться на 3 горизонтальних та 4 вертикальних блоки, в яких розміщується текст.

Завдяки модульній сітці можна легко скомпонувати текстові блоки з графічними зображеннями так, щоб вони разом легко сприймалися



Рис. 12. Розроблена у процесі модульної сітки з текстовою частиною та ілюстрацією.

Одразу після закінчення конструювання модульної сітки макету книги було створення ілюстрацій і форзацу. Головним завданням було розробити цікаві та вражаючі ілюстрації. Таким чином було розпочато роботу над ескізами для майбутніх ілюстрацій.

Кожний графічний елемент при створенні макету ескізувався. Всі персонажи, зображені на ілюстраціях, промальовувалися на окремих аркушах

з ціллю створити найбільш підходящий для них образ. На цих же аркушах затверджувалася кольорова палітра кожного персонажа. В процесі також застосовувався прийом диснеївських аніматорів, за яким необхідно було перш за все створити цікавий силует для персонажа, завдяки чому отримуємо можливість відрізнити його поміж серед інших суб'єктів. В кінці їхній оригінальний образ дуже відрізнявся від фінального.

Як приклад розробки ілюстрації можна привести форзац (Іл. 12) який розроблявся для макету книги, на якому зображується кладовище. Моєю метою при створенні форзаца було зобразити кладовище не як страшне місце яким ми звикли його уявляти, а як домівку для головного героя книги: він виріс серед могильних плит але сприймав їх так же буденно як і ми сприймаємо меблі в домі в якості інтер'єра.

Для початку змалювала початкову композицію з розташуванням основних елементів. Як передній, так і задній план містив по декілька надгробних плит, також на останньому було вирішено зобразити паркан із воротами кладовища. Туман додає містичності та казковості, якою і є ця історія.



Рис. 13. Ескіз форзаца в тоні

Наступним кроком було розмальовка ескіза в тоні для подальшого розподілення кольорових тонів. Це доволі ефективний спосіб яким часто користуються ілюстратори, який допомагає пришвидшити процес розмальовки.

Після затвердження ескізу форзаца другим завданням було підібрати кольорову палітру для фінального варіанту форзацу. Це був досить тривалий процес під час якого було відібрано не один варіант. Але в підсумку було прийнято рішення зупинитися на варіанті з денним освітленням під час хмарного дня. Фінальний варіант ілюстрування форзацу можна побачити на рис. 13.



Рис. 14. Фінальний варіант форзацу

В кінцевому варіанті також було додано декілька дрібних деталей – тріщини на деяких надгробних плитах та мох.

Саме подібним чином було відмальовано решту ілюстрацій та обкладинка книги. Остання також створювалася за правилами модульної сітки. Кольорова палітра складається переважно з холодних відтінків – це зумовлено тим, що більшість подій сюжету відбуваються або ввечері або взагалі вночі. Та все ж таки серед холодній кольорової гами знайшлося місце й для теплих відтінків: це можна побачити поглянувши на обкладинку книги.

Ілюстрації в цьому макеті книги діляться на два загальні типи: вони займають 2/3 сторінки ( Іл. 11) та ілюстрації, розташовані на всю сторінку. Перший тип ілюстрації найпоширеніший. Навколо кожного графічного зображення застосований прийом «обтікання тексту», доступний у програмі в InDesign. Всі ілюстрації малювалися у таких програмах як Krita та Photoshop.

І лише після того, як були обдумані всі технічні та графічні моменти можна приступати до наступного завдання – верстки книги. Її виконувала теж у програмі InDesign. Перед версткою обов'язково ознайомила з основними правилами верстки, одне з яких це відсутність висячих рядків та дотримання правил орфографії. Для пришвидшення цього процесу було створено декілька нових команд які автоматизували та пришвидшили процес верстки макету. Одна з цих команд називається **Створення нового стилю абзацу**. Зазвичай після цього йде процес підготовки книги до друку, під час якого відбувається перевірка на помилки, чи все правильно оформили за технічними стандартам та чи потрібно повторне коригування верстки або дизайну.

Процес макетування доволі складний та багатошаровий, включає в себе багато правил, які допоможуть створити ідеальний макет книги, який віднайде поклик у серці багатьох людей.

## ВИСНОВКИ

Однією з головних умов якісного макету книги є можливість легкого сприйняття, особливо це стосується текстового блоку. Наявність впізнавальної стилістики, яка і є естетичною візуальною складовою для оформлення книги – це головне завдання дизайнера та ілюстратора. Вдало виконаний макет книги привертає увагу та може гарантувати успіх продажу. Книжковий ринок доволі розширений, через що і потребує унікального оформлення, який виділявся би серед інших продуктів на ринку.

Підсумовуючи, можна з впевненістю сказати, що макет книги поєднує у собі завдання поєднання текстових та графічних символів. Це доволі тривалий процес, де дизайнер-верстальник бере на себе зобов'язання за дизайнерські та деякі технічні рішення. Втім цей процес значно полегшився завдяки високим поліграфічним технологіям. До таких технологій належать в першу чергу програми для малювання Krita, графічний редактор Adobe Photoshop та програма для верстки книг Adobe InDesign. Саме в останньому і був створений головний макет «Книги кладовища» авторства Н. Геймана.

Власноруч створюючи макет книги я набула нових знань і вмінь, починаючи від загальних правил верстки книги та закінчуючи розробкою модульної сітки, такої необхідної для будь-якого книжкового видання.

## СПИСОК ВИКОРИСТАНИХ ДЖЕРЕЛ

1. Артемьева І. С. Методичні рекомендації до виконання практичних робіт з дисципліни «Основи композиції в дизайні» Одеса : ДЗ ПНПУ імені К. Д. Ушинського, 2019 - 91 с.
2. Головка О. А.. Макетування і верстка: Adobe InDesign CC ; КПІ ім. Ігоря Сікорського. Київ : КПІ ім. Ігоря Сікорського, 2020. — 97 с.
3. Іттен Й. . Мистецтво кольору : Суб'єктивний досвід і об'єктивне пізнання як шлях до мистецтва / ArtHuss, 2022. 96 с.
4. Мараховська К. Д. Колір в психології, культурі та дизайні: взаємозв'язок, сприйняття та вплив на емоції та поведінку людини / Матер. Міжнар. наук - практич. конфер., м. Одеса, 14-15 вересня, 2023 с. 209-212
5. Михалевич, В. В., Братусь В. І., Гунька А. М. Історія розвитку дитячої книги в сучасній Україні / Вип. 138 (№ 11). Ч. 1: Історичні науки., 2018. С. 150-161.
6. Новік Г. В., Земцова П. О.. Сучасна ілюстрація. Видавництво «Аба-ба-га-ла-ма-га», Теорія та практика дизайну, № 24, 2021, с. 95-103
7. Урсу Н. О., Гуцул І. А. Теоретичні основи композиції : Навчально-методичний посібник для студентів ЗВО художніх та художньо-педагогічних спеціальностей, Кам'янець-Подільський : Аксіома, 2018. 166 с.
8. Олійник В. Конструктивні особливості сучасної української друкованої книги, Вісник КНУКіМ. Серія «Мистецтвознавство», 2023, с. 178-184
9. Gray Peter. The Essential Book of Drawing & Illustration .A Step-by-step Guide to Artistic Excellence / Arcturus Publishing, 2023 – 128 p.
10. Hall Andrew. A Visual History of Illustration / Princeton University Press, 2023. 400 p.

11. Jose Moreno, Shaoqiang Wang. New Page Design. Layout and Editorial Design / Hoaki Books SL, 2022 – 240 p.
12. Dean Parraz. Book Cover Design Basics / Independently Published, 2021 – 118 p.
13. Andy Gardiner. Designing the Adobe InDesign Way / Packt Publishing, 2023. 564 p.
14. Stuart Bache. The Author's Guide to Cover Design / Books Covered Limited, 2018. 134p.
15. Peter Mendelsund, David J. Alworth. The Look of the Book / Clarkson Potter/Ten Speed, 2022. 288 p.
16. Книш О. Вартість книг може зрости на чверть : видавець розповів про ситуацію на книжковому ринку України. URL : <https://meta.ua/uk/news/society/123747-varnist-knig-mozhe-zrosti-na-chvert-vidavets-rozpoviv-pro-situatsiyu-na-knizhkovomu-rinku-ukrayini/>
17. Стаття сайту Kreafol.com.
18. Базовий посібник із дизайну типографіки для ефективної комунікації. URL : <https://kreafolk.com/blogs/articles/basic-typography-design-guide-for-effective-communication>
19. Lavinia Aparaschivei. 12 стилів ілюстрації, які повинен знати кожен ілюстратор. URL : <https://www.linearity.io/blog/illustration-styles/>
20. Чессон Д. Створення обкладинки книги, 2022 р. URL : <https://kindlepreneur.com/book-cover-design/>

## ДОДАТКИ

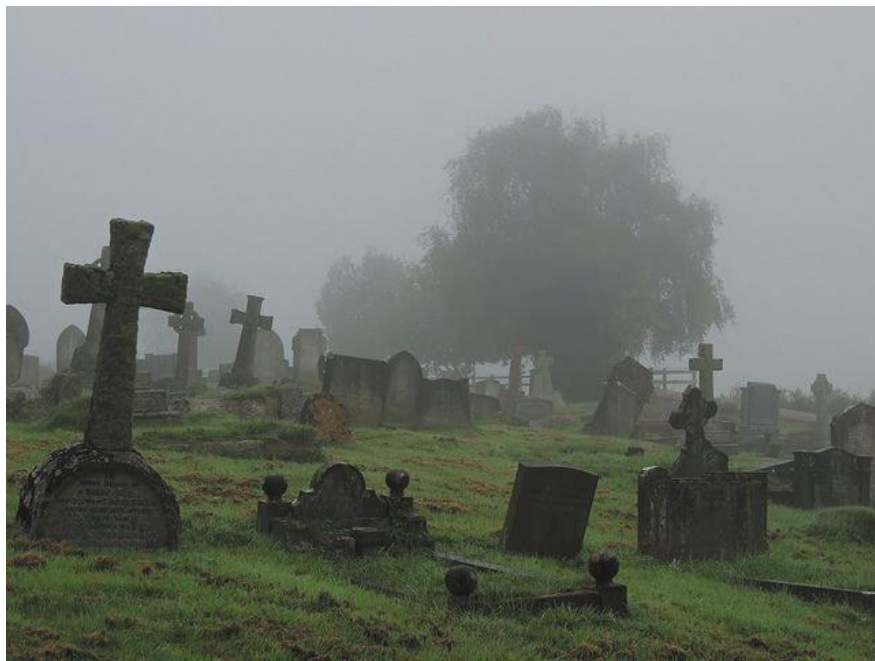

Фотографія, яка надихнула мене на створення кольорової палітри для форзаца.



Костюм, який було обрано для образу Сайласа.



Ім'я користувача:  
Анна Серединко

Дата перевірки:  
26.06.2024 17:09:40 EEST

Дата звіту:  
28.06.2024 09:11:22 EEST

ID перевірки:  
1016389641

Тип перевірки:  
Doc vs Internet + Library

ID користувача:  
100001433

Назва документа: Фк 022 Авраменко Н.О

Кількість сторінок: 23 Кількість слів: 4732 Кількість символів: 34612 Розмір файлу: 67.32 KB ID файлу: 1016202040

## 5.05% Схожість

Найбільша схожість: 1.1% з Інтернет-джерелом (<http://moodle.mdu.in.ua/pluginfile.php/21807/course/overviewfiles/%D0>)

5.05% Джерела з Інтернету 112

Сторінка 25

Не знайдено джерел з Бібліотеки

## 0% Цитат

Вилучення цитат вимкнено

Вилучення списку бібліографічних посилань вимкнено

## 0% Вилучень

Немає вилучених джерел

## Модифікації

Виявлено модифікації тексту. Детальна інформація доступна в онлайн-звіті.

Замінені символи 5